



INSTRUCTIONS D'UTILISATION



Gril Pliant/Réchaud Volcano

Grils 20 -200 et 20 -300



Utilisez à l'extérieur seulement

ANSI Z21.89a · CSA 1.18a-2008
Appareil pour cuisson à gaz pour l'extérieur

IMPORTANT

Cette notice contient des renseignements importants permettant un assemblage adéquat et à une utilisation sécuritaire de l'appareil.

Lire et suivre toutes les mises en garde et toutes les instructions avant l'assemblage et l'utilisation de l'appareil.

Suivre toutes les mises en garde et toutes les instructions lors de l'utilisation de l'appareil.

Conservez cette notice pour consultation ultérieure.

Si vous avez des questions à propos de l'assemblage, l'opération, l'entretien ou la réparation de ce réchaud, veuillez appeler Volcano : 888-320-2005.

CONTENU

Informations Générales de sécurité	p. 2-3	Entretien	p. 10
L'installation	p. 6	Dépannage	p. 11
Vérification des fuites	p. 4-5	Service	p. 11
Opération	p. 7-8	Trucs à savoir	p. 11
Allumage	p. 8	Liste des pièces pour remplacement	p. 12
Avant de cuisiner	p. 8	Contenu	p. 6 & 13
Après cuisiner	p. 8	Accessoires	p. 14
Démontage/nettoyage	p. 9-10	Garantie	p. 16
Entreposage	p. 10		

DANGER

1. Ne jamais faire fonctionner cet appareil sans surveillance.
2. Ne jamais faire fonctionner cet appareil à moins de 10 pieds (3,05 m) d'une autre bouteille de gaz.
3. Ne jamais faire fonctionner cet appareil à moins de 25 pieds (7,5 m) d'une liquide inflammable.
4. Ne jamais laisser l'huile ou la graisse excéder 400 °F (200 °C). Si la température dépasse 400 °F (200 °C) ou si de la fumée se dégage de l'huile, **FERMER** immédiatement le brûleur ou l'alimentation en gaz.
5. Les liquides chauffés demeurent brûlants longtemps après la cuisson. Ne jamais toucher l'appareil de cuisson avant que la températures des liquides ne soit à 115 °F (45 °C) ou moins.
6. Si un incendie devait se produire, restez loin de l'appareil et appeler immédiatement le service des incendies. Ne tentez pas d'éteindre l'huile ou la graisse en feu avec de l'eau.

Le non respect des instructions suivantes peut entraîner des dommages matériels, des blessures graves ou la mort résultant d'un incendie ou d'une exposition.

AVERTISSEMENT

Ce produit contient des composés chimiques qui sont reconnus en Californie comme cause de cancer et des malformations congénitales ou autres anomalies de la reproduction.

AVERTISSEMENT

Cet appareil ne convient pas à la friture des dindes.

DANGER

Si vous sentez une odeur de gaz :

1. Coupez l'admission de gaz de l'appareil.
2. Éteindre toute flamme nue.
3. Ouvrir le couvercle.
4. Si l'odeur persiste, appelez immédiatement votre fournisseur de gaz ou votre service des incendies.

Le non respect des instructions suivantes peut entraîner des dommages matériels, des blessures graves ou la mort résultant d'un incendie ou d'une explosion.

MISES EN GARDES GÉNÉRALES

1. Ne jamais laisser l'appareil sans surveillance pendant qu'il est allumé. L'utilisateur doit rester à la proximité du produit et avoir une vision claire du produit pendant qu'il est allumé.
2. Tenez loin du brûleur les enfants et les animaux en tout temps.
3. L'utilisation de l'alcool, des médicaments prescrits et non prescrits peut nuire à votre capacité d'un assemblage adéquat de cet appareil ou de le faire fonctionner dans une manière sécuritaire.
4. Utilisez à L'EXTÉRIEUR seulement. NE JAMAIS utiliser dans un bâtiment, garage ou autre endroit fermé. NE JAMAIS utiliser dans une roulotte ou en bateau. NE JAMAIS utiliser cet appareil comme un appareil de chauffage.
5. Ne jamais utiliser sous une construction aérienne. Observez une distance de sécurité minimum de 10 pieds (3m) des côtés, de l'avant, et de l'arrière de l'appareil et TOUTE construction. Gardez la zone d'utilisation libre de tout matériel combustible et liquide inflammable, y compris, de bois, des plantes et de gazon séchés, des brosses, de papier et de toile.
6. N'utilisez que sur une surface de niveau, stable et non combustible comme des briques, de béton ou de terre. NE JAMAIS utiliser sur une surface qui peut brûler ou fondre, comme une surface de bois, d'asphalte ou de plastique.
7. Tenir le tuyau d'alimentation loin des surfaces chauffées.
8. Avant d'utiliser l'appareil, pour éviter des incendies accidentels, assurez-vous qu'il n'y a aucun dommage sur le tuyau que tous les joints et connexions ne fuient pas en ouvrant la soupape de la bouteille, laissez la soupape du brûleur fermée et appliquez une solution savonneuse aux joints et connexions. Il y a une fuite si vous entendez un sifflement, ou la solution savonneuse bouillonne. N'utilisez pas l'appareil s'il y a une fuite. Remplacez les pièces défectueuses.
9. Eteignez toute flamme nue avant de brancher l'approvisionnement de gaz à l'appareil et avant de vérifier pour des fuites.
10. Vous DEVEZ utiliser un thermomètre lorsque vous cuisinez avec l'huile ou la graisse.
11. Ne laissez pas chauffer l'huile ou la graisse à plus de 400°F (200°C), ou si l'huile commence à fumer, éteignez le brûleur immédiatement.
12. Le matériel d'extinction d'incendie doit être facilement disponible lorsque vous cuisinez avec l'huile et la graisse. En cas d'incendie de l'huile ou de la graisse N'ESSAYEZ PAS d'éteindre le feu avec de l'eau. Utilisez un extincteur à poudre chimique de type BC ou étouffez le feu avec terre, sable ou poudre à pâte.
13. Ne jamais encombrer le réceptacle avec l'huile, la graisse, ou l'eau. Suivez les instructions dans ce manuel d'établir les niveaux de l'huile, de la graisse ou de l'eau adéquats.
14. Tous les produits alimentaires doivent être décongelés et séchés avec une serviette pour enlever l'excès de l'eau lorsque vous cuisinez avec de l'huile ou de la graisse. Le fait de ne pas décongeler ou sécher la nourriture peut provoquer l'huile et la graisse d'encombrer. Suivez les instructions dans ce manuel pour la friture.

15. Lorsque vous cuisinez avec l'huile chaude, immergez la nourriture dans l'huile, NE la faites tomber pas.
16. NE mettez pas un contenant de cuisson vide sur le brûleur pendant qu'il fonctionne. Soyez prudent quand vous mettez des choses dans le contenant pendant que le brûleur fonctionne.
17. En cas de pluie, grêle, grésil ou toute autre précipitation lorsque vous cuisinez avec l'huile et la graisse, fermez le(s) brûleur(s) et l'approvisionnement de gaz, puis le contenant de cuisson IMMÉDIATEMENT. NE tentez pas de bouger l'appareil ou le contenant de cuisson.
18. Éviter les soubresauts et l'impact avec l'appareil pour empêcher les versements du liquide chaud.
19. NE bougez pas l'appareil pendant qu'il fonctionne. Attendez qu'il soit à 115°F (45°C) avant de le déplacer ou entreposer.
20. Cet appareil sera chaud pendant et après utilisation. Utilisez les gants ou des mitaines de cuisine comme protection contre les surfaces brûlantes et les éclaboussures de liquides chauds.
21. En cas d'incendie, appelez le service d'incendie local ou 911. Tenez loin des flammes. N'essayez pas d'éteindre un incendie de l'huile ou de la graisse avec de l'eau.
22. N'utilisez que les accessoires recommandés par le fabricant, comme les récipients de cuisson, afin de permettre une performance adéquate et sécuritaire du produit. Ne jamais utiliser un récipient de cuisson plus grand que la capacité et diamètre recommandé par le fabricant.
23. Ce produit n'est pas désigné pour une utilisation commerciale.
24. Couvrez l'appareil toujours quand vous ne l'utilisez pas.
25. En cas de l'exposition à l'eau de l'appareil, inclinez l'appareil pour le vider avant de l'allumer.

PRÉCAUTIONS POUR L'INSTALLATION

- N'utilisez qu'avec le gaz PL (propane) et l'assemblage du régulateur/ de la soupape fourni.
- Installation doit se conformer aux normes locaux, ou en absence de telles normes, au National Fuel Gas Code, NFPA 54/ANSI Z223.1. La manutention et l'entreposage des bouteilles PL doit se conformer aux normes de gaz PL NFPA 54/ANSI 58. N'utilisez pas cet appareil dans les véhicules de récréation ou en bateau.
- Ne modifiez pas cet appareil. Des modifications peuvent provoquer les risques sécuritaires. Questions à propos de la certification peuvent s'adresser à **1-888-320-2005**.
- Si vous habitez dans un appartement, vérifiez avec la direction les pré-alables et codes de prévention d'incendie pour l'utilisation d'un appareil PL. Si l'utilisation est permise, utilisez à l'extérieur, au rez-de-chaussée avec une distance de sécurité des murs de 10 pieds (3m). N'utilisez pas l'appareil sur ou sous un balcon ou terrasse d'un appartement ou condo.
- Avant d'ouvrir la soupape de la bonbonne PL, vérifiez si l'écrou d'accouplement est serré. Quand l'appareil n'est pas en fonction fermez le bouton de réglage et la soupape de la bonbonne PL sur la bouteille d'alimentation.
- Ne jamais utiliser la bonbonne PL si elle est rouillée ou endommagée visiblement, ou si elle est périmée.
- Si vous remarquez que la graisse ou autre matériel chaud coule de l'appareil sur la soupape, le tuyau ou le régulateur, fermez l'approvisionnement de gaz immédiatement. Trouvez la source, corrigez, nettoyez et inspectez la soupape, le tuyau et le régulateur avant de continuer. Faites une vérification de fuite.
- Le régulateur peut faire un bruit de bourdonnement ou de sifflement pendant qu'il fonctionne. Cela n'affectera pas la sécurité ou l'utilisation de l'appareil.
- Nettoyez et inspectez le tuyau chaque fois avant d'utiliser l'appareil. S'il y a évidence d'abrasion, d'usage ou de fuites, il faut remplacer le tuyau avant d'utiliser l'appareil. Voyez le fiche du produit pour l'information de tuyau et régulateur.
- Ne bouchez pas les trous au fonds ou aux côtés de l'appareil.

⚠ AVERTISSEMENT

Les sous-produits de combustion contiennent des composés chimiques qui sont reconnus en Californie comme cause de cancer et des malformations congénitales ou autres anomalies de la reproduction.

- Ne jamais faire fonctionner l'appareil avec les bonbonnes PL qui ne sont pas montées comme spécifié dans les instructions d'assemblage.
- Fermez la soupape de la bonbonne de gaz et enlevez l'écrou d'accouplement toujours avant d'enlever la bonbonne PL du montage de fonctionnement spécifié.

⚠ AVERTISSEMENT

Le tuyau pose un risque de trébucher.

- NE JAMAIS entreposer une bonbonne PL sous ou proche à l'appareil ou dans un endroit fermé. NE JAMAIS remplir la bouteille au-delà de 80%. Une bonbonne trop remplie est dangereux à cause de l'émission possible de gaz. Le fait de ne pas suivre ces instruction peut cause un incendie, qui peut entraîner la mort ou des blessures graves.
- Si vous voyez, entendez ou sentez l'émission de gaz, tenez loin la bonbonne PL/de l'appareil et appelez le service d'incendie local.
- Toute bonbonne PL supplémentaire doit avoir un bouchon de sécurité sur la sortie de la bonbonne.

ENLÈVEMENT, TRANSPORT ET ENTREPOSAGE DE LA BONBONNE PL

- FERMEZ les boutons de réglage et la soupape de la bonbonne PL. Tournez l'écrou d'accouplement à gauche par main seulement – n'utilisez pas d'outils pour le débrancher. Installez un bouchon de sécurité sur la soupape de la bonbonne. Toujours utilisez le bouchon de sécurité avec la soupape. Le fait de ne pas utiliser le bouchon de sécurité comme indiqué peut entraîner des blessures graves ou des dommages matériels.
- Une bonbonne débranchée entreposée ou en train d'être transporter doit avoir un bouchon de sécurité installé (comme montré). N'entreposez pas une bonbonne PL dans un endroit fermé comme un abri pour voiture, garage, porche, patio couvert ou autre bâtiment. Ne jamais laisser une bonbonne PL dans un véhicule qui peut surchauffer avec le soleil.
- N'entreposez pas une bonbonne PL où les enfants jouent.
- L'entreposage d'un appareil à l'intérieur n'est que permis si la bouteille est débranchée et retirée de l'appareil.

BONBONNE PL

La bonbonne PL utilisée avec votre appareil doit satisfaire aux exigences suivantes :

- Achetez seulement des bonbonnes PL qui mesurent : 12 pouces (30.5cm) [diamètre] x 18 pouces (45.7cm) [hauteur] avec une capacité maximum de 20lb (9kg).
- Etre fabriqué et porter les marquages conformément aux spécifications de bonbonne PL du ministère de transport des Etats-Unis le Norme national du Canada, CAN, CSA-B339, bouteilles, sphères et tubes pour le transport des matières dangereux.
- La bouteille de propane utilisée avec cet appareil doit inclure un collier pour la protection de la soupape de la bouteille.
- **Les bouteilles PL doivent être utilisées en position droite seulement.**

BONBONNE PL DOIT AVOIR :

- Une sortie Type 1 compatible avec le régulateur ou l'appareil.
- Une soupape de sûreté.
- Un dispositif anti-débordement homologué UL. Ce dispositif de sécurité est identifié par un volant triangulaire unique. N'utilisez que des bonbonnes avec ce type de soupape.
- Les bouteilles doivent être utilisées en position droite.

Les bonbonnes PL doivent être positionnées à façon pour permettre le soutirage de la vapeur.

PL (GAZ DE PÉTROLE LIQUÉFIÉ)

- Quand il est fabriqué le gaz de pétrole liquéfié est non toxique, sans couleur et sans odeur. Pour votre sécurité le gaz PL a été donné une odeur (qui rappelle le chou pourri) pour que vous puissiez le sentir.
- Le gaz PL est très inflammable et pourrait s'enflammer au contact de l'air.

REPLISSAGE DE LA BONBONNE PL

- N'utilisez que les marchands agréés et expérimentés.
- Le marchand PL doit purger la bonbonne avant de la remplir.
- Le marchand ne doit JAMAIS remplir la bonbonne au-delà de 80% de sa capacité. La capacité des bonbonnes varie avec la température.
- Un régulateur givré indique que la bonbonne est trop remplie. Fermez la soupape de la bonbonne PL immédiatement et appelez votre marchand PL pour obtenir de l'aide.
- NE JAMAIS émettre le gaz PL dans l'atmosphère. C'est dangereux.
- Pour retirer le gaz de la bonbonne, contactez votre marchand PL ou appelez le service d'incendie local pour obtenir de l'aide. Consultez l'annuaire téléphonique pour « Sociétés Gazières » afin de trouver le marchand agréé le plus près.

ÉCHANGE DE LA BONBONNE PL

- Beaucoup de magasins qui vendent les appareils vous proposent un service d'échange de la bonbonne PL. N'utilisez que les entreprises réputées qui inspectent, remplissent avec précision, vérifient et certifient leurs bouteilles. N'échangez votre bonbonne que pour une qui inclut un collier pour la protection de la soupape comme indiqué dans la section « bonbonne PL ».
- Gardez les bonbonnes nouvelles ou échangées dans une position droite pendant transport, utilisation ou entreposage.
- Vérifiez pour fuites AVANT de l'utiliser.

BRANCHER LE RÉGULATEUR À LA BONBONNE PL

BRANCHEZ LE RÉGULATEUR À LA BONBONNE PL

N'utilisez que le régulateur de pression et le tuyau fournis avec ce produit. Consultez les instructions d'assemblage ou l'étiquette de cet appareil pour le numéro de modèle du régulateur.

1. Mettez l'appareil sur une surface de niveau, stable et sécuritaire.
2. Tournez la soupape de régulation sur la position OFF (tournez à droite jusqu'à un arrêt complet).
3. FERMEZ la bonbonne PL en tournant la volant à gauche jusqu'à un arrêt complet.
4. Enlevez le capuchon protecteur de la soupape de la bonbonne PL. Utilisez toujours le capuchon et sangle fournis avec la soupape.

N'utilisez pas un bouchon de transport POL (une pièce plastique avec des filetages externes) ! Cela nuira au dispositif de sécurité de la soupape.

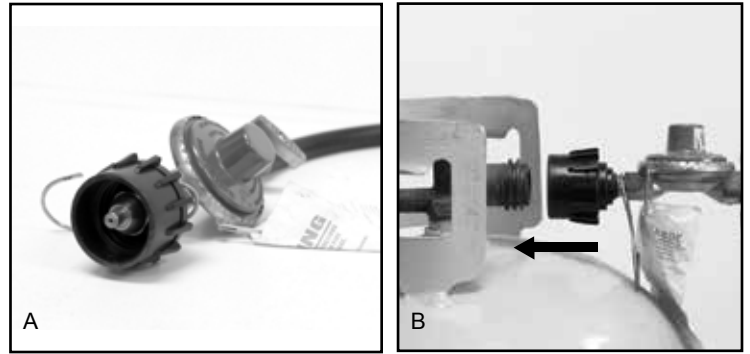

- (A) L'embout fileté doit être centré à la soupape de la bonbonne PL.
- (B) Tenez l'écrou d'accouplement et le régulateur comme montré pour un branchage adéquat à la soupape de la bonbonne PL.

5. Tenez le régulateur, insérez l'embout fileté (A) dans la soupape de la bonbonne PL. Serrez l'écrou d'accouplement par main, en tenant le régulateur droit (B) avec la soupape de la bonbonne PL afin de ne pas fausser la connexion.
6. Tournez l'écrou d'accouplement à droite jusqu'à un arrêt complet. Le régulateur bouclera sur le dispositif d'attrape à la soupape de la bonbonne PL, qui résultera à un peu de résistance. Il faut le tourner encore un demi ou trois-quarts de tour pour assurer une connexion complète. Serrez par main seulement – n'utilisez pas d'outils.

NOTE : si vous ne pouvez pas terminer la connexion, débranchez le régulateur et répétez les étapes 5 et 6. Si vous ne le pouvez pas faire encore, n'utilisez pas ce régulateur !

7. N'insérez pas de corps étranger dans la sortie de la soupape. Vous pouvez endommager la soupape et causer une fuite. Une fuite de propane peut entraîner à un incendie, une explosion, des blessures graves ou la mort.
8. Ne jamais essayer de connecter cet appareil au système de gaz PL autonome d'une roulotte ou caravane.

VÉRIFICATION DES FUITES DE LA BONBONNE PL

Pour votre sécurité

- Il faut répéter une vérification de fuite chaque fois que la bonbonne PL est échangée ou remplie.
- Ne jamais fumer pendant une vérification de fuite.
- Ne jamais utiliser une flamme nue pour vérifier des fuites.
- Il faut faire la vérification de fuite à l'extérieur, dans un endroit bien ventilé, loin des sources d'inflammation comme des appareils à gaz ou électricité. Tenez l'appareil loin des flammes nues et des étincelles pendant la vérification de fuite.

Utilisez un pinceau propre et une solution 50% savon 50% eau. Utilisez du savon doux et de l'eau. Ne jamais utiliser les produits de nettoyage ménager, l'endommagement des composants de gaz se peut résulter. Brossez la solution de savon sur tout joint de soudure et la soupape en générale.

⚠ AVERTISSEMENT

- Faites la vérification de fuite à l'extérieur.
- Éteignez toute flamme nue.
- NE JAMAIS fumer pendant la vérification de fuite.
- N'utilisez pas la cuisinière pour l'extérieur avant de faire une vérification de fuite.

Étape 1

GRIL #20 - 300

- Enlevez le capuchon plastique de la bouteille de propane. Gardez le capuchon pour l'entreposage. Vissez le RÉGULATEUR sur la bouteille de propane. Faites attention de ne pas fausser. SERREZ À MAIN seulement.
- Assurez-vous que le régulateur est connecté serré à la bonbonne PL.
- Assurez-vous que la soupape du brûleur à propane est FERMÉE.

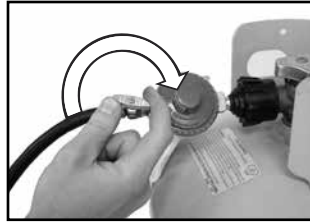

Étape 2

- Ouvrez la soupape de la bonbonne PL en tournant le volant à gauche... Si vous entendez un sifflement fermez le gaz immédiatement. Il y a une importante fuite à la connexion. Corrigez-la avant de continuer.



Étape 3

- Brossez une solution savonneuse sur les connexions montrées à droite.
- Si les bulles « moussantes » apparaissent il y a une fuite. Fermez la soupape de la bonbonne PL immédiatement et resserrez les connexions pour assurer que la connexion n'est pas faussée. Faites une autre vérification de fuite. Si vous ne pouvez pas arrêter les fuites, n'essayez pas de les réparer. Appelez Volcano pour service ou réparations.



Étape 4

- Le régulateur utilise un raccord fileté pour brancher au grill. Il est nécessaire de sécuriser le berceau pour assurer que le raccord est bien positionné. Vissez la douille fileté à l'extérieur jusqu'à qu'elle soit serrée.
- Vérifier pour des fuites.



Étape 5

- Fermez toujours la soupape de la bonbonne PL après avoir fait une vérification de fuite en tournant le volant à droite.

⚠ AVERTISSEMENT

Si les bulles « moussantes » apparaissent, n'utilisez ni déplacez la bonbonne PL. Contactez un marchand de gaz PL ou le service d'incendie local.

INSTALLATION D'UN ADAPTATEUR POUR UNE BOUTEILLE DE PROPANE 1LB (N'est pas compris)

Étape 1

GRIL #20-300

- Assurez-vous que la soupape du brûleur est fermée.

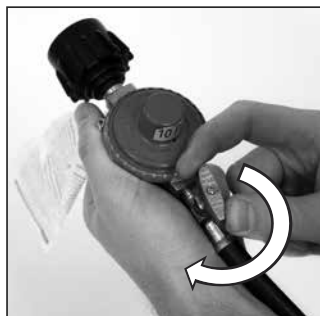

Étape 2 INSTALLATION D'UN ADAPTATEUR POUR UNE BOUTEILLE DE PROPANE 1LB

- Branchez l'adaptateur au tuyau du régulateur.
- Branchez le tuyau à la bouteille de propane.

Assurez-vous que la bouteille est marquée « propane ».

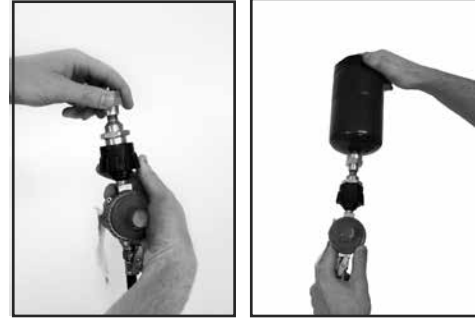

Étape 3

- Faites une vérification de fuite sur les connexions tuyau au régulateur et tuyau à la bouteille avec une solution savonneuse. Les bulles indiquent une fuite. Vérifiez que la connexion n'est pas faussée et qu'elle est serrée. Faites une autre vérification de fuite. S'il y a toujours une fuite, fermez la soupape de la bonbonne PL, enlevez la bouteille et contactez votre marchand de gaz PL ou le service d'incendie local

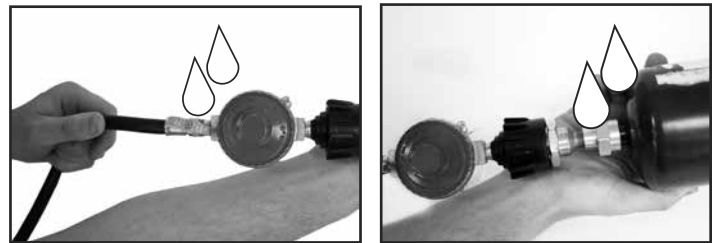

⚠ AVERTISSEMENT

- N'utilisez qu'avec les appareils pourvus d'un piètement ou posés sur un support
- Le tuyau de gaz pose un risque de trébuchement. Pendant l'utilisation ou quand il est branché à l'appareil tenez-vous et les autres loin du tuyau.
- N'inclinez ni déplacez l'approvisionnement de carburant.

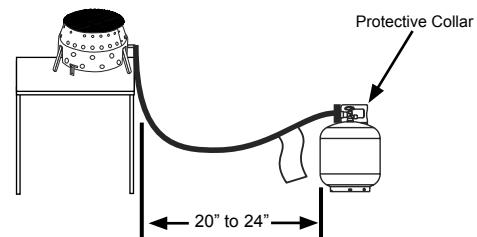

- Fermez le carburant à la bouteille et débranchez les deux extrémités du tuyau quand vous ne l'utilisez pas.
- Vous devez suivre ces instructions ou un incendie peut arriver qu'entraîne à la mort ou des blessures graves.
- Tenez le tuyau d'approvisionnement de carburant loin de toute surface chauffée.

AVERTISSEMENT : N'utilisez que dans une position droite.



⚠ DANGER



RISQUE DE MONOXYDE DE CARBON

- Utilisez à l'extérieur seulement.
- Ne jamais utilise dans une maison ou autre endroit fermé et non aéré.
- Cette cuisinière pour l'extérieur consomme de l'aire (oxygène). N'utilisez dans un endroit non aéré ou fermé pour éviter de mettez votre vie en danger.

⚠ DANGER



RISQUE D'INCENDIE ET D'EXPLOSION

- Ne jamais entreposer le propane près de la chaleur, des flammes nues, des veilleuses, de la lumière directe du soleil, ou d'autre source d'inflammation, ou là où les températures dépassent 120°F (49°C).
- Le propane est plus lourd que l'aire et peut accumuler dans les endroits bas. Si vous sentez gaz, sortez de la zone immédiatement.
- Ne jamais installer ou enlever une bonbonne de propane lorsque la cuisinière pour l'extérieur est allumée, près des flammes, près des veilleuses ou d'autre source d'inflammation, ou quand la cuisinière est trop chaude pour la toucher.
- Lorsqu'elle est en fonctionne la cuisinière est très chaude et peut allumer des inflammables trop proche à l'appareil. N'utilisez pas sous TOUTE construction aérienne. Gardez une distance sécuritaire minimum de 10 pieds (3m) des côtés, de l'avant et de l'arrière de l'appareil et TOUTE construction.
- Gardez l'essence et autre liquide ou vapeur inflammable loin de la cuisinière pour l'extérieur.
- Débranchez la bonbonne de propane de l'appareil si vous allez entreposer l'appareil à l'intérieur.

N'essayez de la faire fonctionner si vous n'avez pas lu et compris l'information sécuritaire générale dans ce manuel ou avant que l'assemblage soit terminé et vous avez fait les vérifications des fuites.

⚠ AVERTISSEMENT

- Faites une vérification de fuite avant d'utiliser cet appareil. Consultez les pages 4 et 5 pour les conseils des vérifications des fuites.
- Si vous ne pouvez pas arrêter une fuite de gaz, fermez la soupape de la bonbonne PL immédiatement et appelez votre marchand de gaz PL ou le service d'incendie local !

Installation

AVIS AU CONSOMMATEUR : ces instructions d'assemblage sont désignées pour les modèles 20-200 et 20-300. Les dispositifs montrés peut-être ne sont pas disponibles en plus d'une cuisinière et ne seront pas fournis par Volcan ou le magasin où vous l'avez acheté.

Étape 1 _____ GRIL #20-300

- Enlevez l'unité et le régulateur.
- Inspectez tout emballage et enlevez tous les pièces.
- Vérifiez la boîte pour savoir les pièces incluses avec votre unité.

- (1) Cuisinière Volcano
- (1) Brûleur à propane
- (1) Manuel d'instruction
- (1) Grille inférieure
- (2) Clés

- (1) Assemblage de régulateur/tuyau
- (1) Appareil pour l'allumage à allumette
- (1) Plaque pour diffuser la chaleur
- (1) Sac de rangement

Consultez la liste des pièces pour remplacement pour l'identification.



Étape 2 _____

- Mettez-la sur une surface de niveau.
- Tirez la manche pour agrandir l'unité jusqu'à quand les trois pieds sont agrandis.



- Les cuisinières nouvelles peuvent avoir déplacés pendant la livraison.
- Si la cuisinière n'ouvre pas correctement, fermez la cuisinière, renversez-la et donnez-la un petite tape sur une surface solide, puis répétez l'étape 2.

NOTE : Ne forcez pas les pieds d'agrandir. Agitez doucement l'unité pour l'ouvrir. Si vous arrachez les pieds vous pouvez endommager la cuisinière. Consultez la section de dépannage (page 11) pour plus de détails.

Installer l'attache de propane

Étape 1

- Tenez l'unité debout.
- Enlevez toute grille de la cuisinière.
- Le système de ventilation doit être à la position « open » avant d'installer le brûleur de propane.



Étape 2

- Mettez le brûleur de propane au fond de l'espace de cuisson.
- Attachez l'extrémité tube laiton de l'assemblage du régulateur sur l'ouverture brûleur, comme montré dans l'image 3. Si le système de ventilation n'est pas ouvert une étiquette de sécurité va empêcher le tube d'insérer.

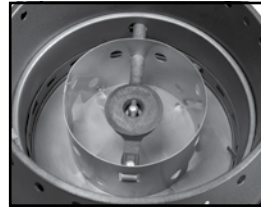

NOTE : Ne fausser pas les pièces.

- Sécurisez le brûleur en serrant l'assemblage du régulateur sur l'ouverture brûleur.
- Alignez le berceau du brûleur autour les quatre (4) encoches au fond de l'espace de cuisson. Cela limitera le mouvement du berceau du brûleur.

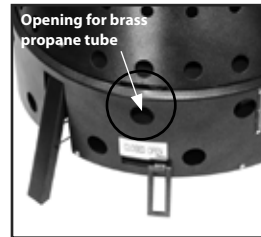

Étape 3

- Mettez la plaque pour diffuser la chaleur directement au-dessus du berceau du brûleur.



Étape 4

- Mettez la grille supérieure sur le châssis de l'unité. Elle devrait se chevaucher et bien fixée pour qu'elle ne se déplace pas.



NOTE : Consultez la section « allumage » (page 8) pour les instructions d'allumage.

Pour des grils charbon/bois

Étape 1

GRIL #20-200 #20-300

- Tenez l'unité debout.



Étape 2

- Assurez que le système de ventilation est à la position « open ».



Étape 3

- Insérez la grille inférieure plus petite au fond de la cuisinière (elle doit être positionnée environ un pouce en-dessus du fond).
- Mettez les briquettes de charbon ou le bois sur la grille inférieure. Consultez le conseil ci-dessous pour l'augmentation de chaleur pour cuisson.



Ne jamais mettre une source de carburant au fond de l'espace de cuisson sans la grille.

Astuce pour cuisson

- Pour une chaleur plus intense insérez la plaque pour diffuser la chaleur dans la cuisinière. Elle doit être positionnée environ 4 à 5 pouces de la grille.
- Mettez les briquettes de charbon ou le bois sur la plaque pour diffuser la chaleur (en place de sur la grille inférieure).
- Allumez la source de carburant et mettez la grille en-dessus de la cuisinière.



Pour allumer propane

Étape 1 **GRIL #20-300**

- Mettez une allumette dans l'appareil pour allumage à l'allumette fourni.

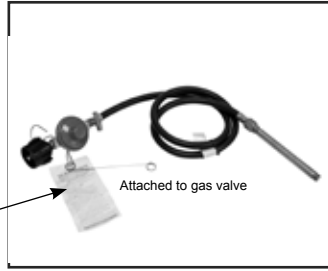
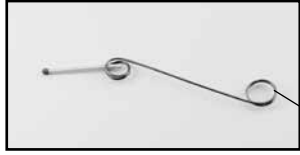

- Ne vous penchez pas au-dessus de la cuisinière pendant que vous l'allumez.

Étape 2

- Enlevez tout appareil du brûleur (y compris la grille supérieure) pour créer un écoulement libre d'air.
- Tournez le bouton de la soupape du régulateur à la position OFF.
- Ouvrez la soupape de la bouteille PL.
- Allumez l'allumette et mettez-la au-dessus du brûleur. Tournez lentement le bouton de la soupape du régulateur à la position ON. Ne vous penchez pas au-dessus de la cuisinière.
- Si l'allumage n'arrive pas dans cinq seconds, fermez l'approvisionnement de gaz et attendez 5 minutes avant de réessayer.
- Si la flamme est éteinte par accident fermez l'approvisionnement de gaz et attendez 5 minutes.



NOTE : à la première utilisation la fumée peut apparaître dans l'espace de cuisson. C'est normal, c'est du lubrifiant qui protège l'appareil pendant livraison qui brûle.

Étape 3

Vérification de la flamme du brûleur

- Allumez le brûleur, tournez le bouton de la soupape du régulateur de haut vers bas. Vous devriez voir une flamme plus petite dans la position basse qu'au haut. Vérifiez la flamme toujours avant utilisation.

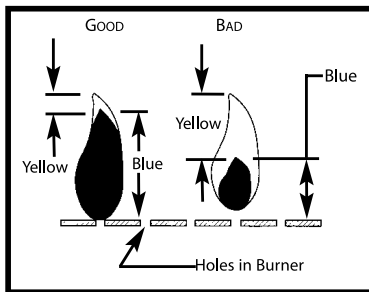

Une bonne flamme devrait être bleue avec un peu de jaune (correct au moins qu'il n'ya pas de dépôts de charbon ou suie).

Fermer la cuisinière PL

Tournez le bouton de la soupape du régulateur à la position OFF. Pour fermer la bonbonne PL, tournez le volant à droit jusqu'à un arrêt complet.

Vérification du tuyau

- Vérifiez si les tuyaux sont usagés ou coupés avant de chaque utilisation.
- Remplacez l'assemblage de tuyau endommagé avant d'utiliser l'appareil. N'utilisez que les tuyaux/soupapes/régulateurs spécifiés par le fabricant. Consultez la fiche des produits pour l'information du tuyau et du régulateur.

Pour allumer charbon/bois

Étape 1 **GRIL #20-200, #20-300**

- Installez la grille inférieure.
- Mettez le bois ou charbon sur la grille inférieure.

NOTE : Ne remplissez pas trop avec du bois. Si vous le remplissez trop la garantie va être nulle.

- Allumez le bois/charbon dans votre manière préférée.



NOTE : à la première utilisation la fumée peut apparaître dans l'espace de cuisson. C'est normal, c'est du lubrifiant qui protège l'appareil pendant livraison qui brûle.

Avant de cuisiner

- Si vous faites cuire sur le gril, nettoyez la grille supérieure avec un détergent doux avant de l'utiliser.



Après avoir cuisiné

- Fermez l'approvisionnement de gaz.
- Si vous utilisez du charbon ou bois assurez que tout charbon et débris chaud soit éteint.
- Laissez l'unité refroidir.

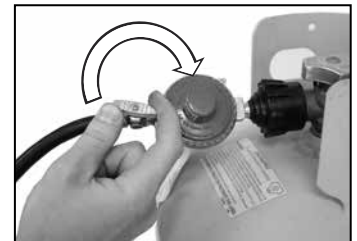

Nettoyer le brûleur

NOTE : Les araignées et les petits insectes peuvent tisser une toile ou construire un nid dans le brûleur. Particulièrement dans l'été et l'automne avant le givre quand les araignées sont plus actives. Ces nids peuvent bloquer l'écoulement de gaz et causer un incendie dans et autour du brûleur. Un tel incendie peut causer les blessures et endommager l'appareil. Pour éviter une obstruction et assurer une sortie de température maximum, nettoyez et inspectez le tube du brûleur régulièrement (une ou deux fois par mois). **NOTE :** D'habitude la pression de l'eau ou de l'air n'enlève pas les toiles des araignées.

Étapes pour nettoyer le brûleur

AVERTISSEMENT

Tout nettoyage et entretien doit être fait quand l'appareil n'est pas chaud et quand l'approvisionnement de carburant est fermé à la bouteille de PL seulement. NE nettoyez pas des pièces dans un four autonettoyant. La chaleur extrême endommagera le vernis.

NETTOYAGE ET ENTRETIEN

L'entretien adéquat de votre appareil va le garder en fonctionne. Nettoyez régulièrement, au rapport avec utilisation. **NOTE :** nettoyez l'appareil en entier chaque année et serrez tout matériel régulièrement (1 ou 2 fois par année au rapport avec utilisation). Vous devez le nettoyer où les détergents ne nuiront pas ; le patio, le gazon etc.

MATÉRIAUX DE NETTOYAGE RECOMMANDÉS

- Un détergent doux pour la vaisselle.
- Un chiffon pour nettoyage en nylon.
- De l'eau chaude.
- Un trombone.
- Une brosse douce en laiton

NETTOYAGE DES COMPOSANTS :

- Après l'appareil a refroidi, essuyez les zones où la peinture et vernis sont brûlés pour minimiser la rouille. Une huile à base végétal pourrait être utilisée pour « saisonner » l'intérieur de la cuisinière.
- LES SURFACES DE CUISSON ET LES CASSEROLES : nettoyez la surface de cuisson avec l'eau savonneuse et un chiffon en nylon.
- Nettoyez la grille métallique avec une brosse métallique et de l'eau savonneuse.
- BRÛLEUR : utilisez une brosse métallique pour enlever la corrosion autour de brûleur. Nettoyez les trous du brûleur obstrués avec un trombone. Remplacez les brûleurs corrodés ou endommagés qui peuvent émettre du gaz.

1. Enlevez l'orifice/la soupape du brûleur.
2. Inspectez pour les toiles d'araignées, les nids ou la boue.
3. Pour enlever les obstructions listées ci-haut, utilisez une brosse de ventouse flexible aux accessoires ou pliez un hameçon sur une extrémité d'un fil flexible, ou utilisez un tuyau d'air.
4. Inspectez et nettoyez le brûleur s'il est nécessaire. Rebranchez l'orifice/le tuyau au brûleur.

Démonter/Nettoyer Propane

- Assurez que l'appareil n'est pas chaud.
- Débranchez la bouteille de propane à l'extérieur loin des sources d'inflammation.
- Dévissez le raccord rapide de la bouteille ou débranchez la bouteille de propane 1lb de l'adaptateur soupape. (Débranchez la bouteille 1lb quand vous ne l'utilisez pas).
- Débranchez l'assemblage du tuyau du régulateur du brûleur de propane.
- **NOTE :** utilisez l'hameçon pour sécuriser le châssis quand vous ne l'utilisez pas.

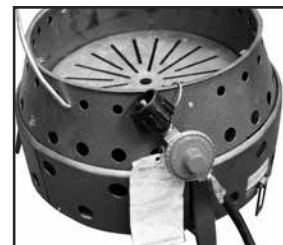

- Enlevez la grille supérieure.
- Enlevez la plaque pour diffuser la chaleur.
- Enlevez le brûleur de propane du fond de l'espace de cuisson.
- Entreposez la grille supérieure, la grille inférieure et la plaque pour diffuser la chaleur dans la pochette interne du sac de rangement Volcano.



- Nettoyez la grille supérieure avec l'eau chaude et un produit de nettoyage ménager.
- N'utilisez pas d'abrasif.
- Essuyez avec un chiffon doux et un produit de nettoyage ménager doux.



- Nettoyez l'intérieur de l'espace de cuisson avec un produit de nettoyage ménager doux.
- N'utilisez pas d'abrasif.
- Essuyez l'espace de cuisson avec un chiffon doux.
- Assurez-vous que l'espace de cuisson est sèche avant de l'entreposer.



Démonter/Nettoyer Charbon/Bois

- Assurez que l'appareil n'est pas chaud.
- Enlevez la grille supérieure.
- Enlevez la grille inférieure.
- Mettez le débris ou les cendres qui restent dans un endroit sécurisé.



Démonter/nettoyer bois/charbon cont.

- Nettoyez l'espace de cuisson avec un chiffon et détergent doux.



- N'utilisez pas d'abrasif.

Entreposage

- Débranchez le régulateur de la bouteille. Si vous l'entrezposez à l'intérieur, débranchez et laissez la bouteille à l'extérieur.
- Entrezposez la bonbonne de propane dans une manière sécurisée. Suivez tous les normes pour l'entrezposage et la manutention des gaz liquéfiés.
- Entrezposez la cuisinière dans un endroit sec, propre et sécurisé.
- Mettez la grille supérieure, inférieure, plaque pour diffuser la chaleur, berceau du brûleur et RÉGULATEUR dans le sac de rangement de Volcano et fermez-le hermétiquement.
- For long-term storage, clean and dry all stove parts before storing. This will keep the unit clean and ready for the next season.
- Place the stove in the Volcano storage bag and zip shut.

Entretien

AVERTISSEMENT



RISQUE DE BRÛLURES

- Ne touchez ni entretenez l'appareil pour au moins une heure après utilisation.
- Assurez que tout est fermé et que la bonbonne de propane a été enlevée avant de faire de l'entretien.

Pour profiter de l'appareil pendant des années, faites les choses suivantes régulièrement :

- Gardez les surfaces propres.
- Utilisez une solution savonneuse pour le nettoyer. Ne jamais utiliser les produits abrasifs ou inflammables.
- L'écoulement d'air doit être non obstrué. Signes d'une obstruction :
 - Odeur de gaz
 - Un bruit de pétarade
 - Une flamme fumée
- Les araignées et insectes peuvent construire des nids dans le brûleur. Cela pourrait endommager la cuisinière et la rendre dangereuse. Nettoyez les trous du brûleur avec un cure-pipe robuste. De l'air compressé peut aider à nettoyer des petites particules. **Consultez page 9 pour plus de renseignements.**
- Les dépôts de charbon peuvent entraîner à un incendie. Nettoyez le brûleur avec une solution savonneuse pour éviter les dépôts de charbon.

- Si la cuisinière a été laissée sans une couverture et est mouillée à cause de pluie, neige, arroseur etc. attendez qu'elle soit sèche avant de l'utiliser (au moins 30 min).
- Tenez l'appareil libre de tout matériel combustible, de l'essence et d'autre vapeurs et liquides inflammables.
- **NOTE** : dans un environnement de l'air salin (au bord de la mer p.ex.), la corrosion peut arriver plus tôt d'habitude. Inspectez pour les parties corrodées régulièrement et les réparez promptement.

L'utilisation d'un thermomètre

Avant d'allumer l'appareil mettez le clip du thermomètre à position afin d'avoir au moins 1/2 du thermomètre dans l'huile. Repositionnez le thermomètre comme nécessaire pour cuisiner. Continuez de l'utiliser lorsque le brûleur est allumé.

SI VOUS ALLEZ FAIRE CUIRE EN GRILLE :

- Suivez les instructions fournis par le fabricant.
- Vous devez utiliser un thermomètre lorsque vous cuisinez avec de l'huile ou la graisse.
- L'introduction de l'eau dans l'huile ou graisse peut causer la liquide de renverser et entraîner à les brûlures graves. Lorsque vous cuisinez avec l'huile ou la graisse tous les produits alimentaires doivent être décongelés et séché avant d'être mis dans l'huile.
- Assurez que le thermomètre est en bon état de fonctionnement. Pour vérifier l'état du thermomètre, l'insérez dans une casserole de l'eau bouillante pour voir s'il registre environ 212°F (100°C). S'il ne fonctionne pas correctement, obtenez un remplacement spécifié par le fabricant.
- Lorsque vous cuisinez avec de l'huile ou la graisse n'utilisez pas les casseroles plus profondes que 6 pouces (152 mm).
- Ne remplissez pas trop la casserole avec liquide. Ne jamais remplir l'appareil au-delà de la moitié de sa capacité.
- Si le liquide de cuisson est versé et allumé, ne le éteindre avec de l'eau. Fermez l'approvisionnement de gaz immédiatement à la bouteille et :
 - o Eteignez les flammes avec un extincteur de type BC ou
 - o Etouffez les flammes avec terre ou sable.
 - o En cas d'incendie appelez le service d'incendie local ou 911.
 - o Pour éviter les brûlures fermez le brûleur avant d'insérer ou d'enlever la nourriture.
 - o Lorsque vous enlevez la nourriture, assurez d'éviter tout brûleur causer par les liquides chauds.

AVERTISSEMENT

Cet appareil ne convient pas à la friture des dindes.

Dépannage

Problème	Cause Possible	Solution
Brûleur n'allume pas	La pression de gaz est basse	La bouteille est vide, remplacez la bouteille
	Il y a de l'air dans le tuyau d'alimentation en gaz	Le brûleur peut prendre jusqu'à une minute d'allumer après une bouteille de propane a été connectée
Brûleur ne restera pas allumer	Il ya une accumulation de la poussière autour du brûleur	Nettoyez la poussière autour du brûleur
La flamme du brûleur est basse	La pression de gaz est basse	Remplacez la bouteille
	La température à l'extérieur est moins de 40°F et la bonbonne est remplie jusqu'à un quart.	Utilisez une bouteille pleine
	L'écoulement de carburant est restreint	Inspectez les orifices et le brûleur pour des obstructions. Ajustez les contrôles jusqu'à ON maximum.
Flamme irrégulière (devrait être bleue avec un peu de jaune)	L'écoulement de carburant est restreint	Inspectez les orifices et le brûleur pour des obstructions (insectes, toiles d'araignées, poussière)

Les trucs à savoir

1. Il n'est pas sécuritaire et dans quelques endroits il est illégal d'entreposer et utiliser les bouteilles de propane avec une capacité d'eau au-delà de 1.14kg (2.5lb) dans les endroits fermés.
2. Si vous utilisez une bouteille de propane rechargeable, n'utilisez que les pièces et accessoires du fabricant.
3. Les endroits d'entreposage normaux pour l'équipement de camping et pique-nique sont le sous-sol, le garage ou le grenier etc. Pour éviter une accumulation de la poussière et des toiles d'araignées, mettez votre cuisinière dans un sac en plastique et l'attacher avec une bande élastique.
4. Pour un service de réparation appelez un des numéros listés sur la couverture de ce manuel pour trouver le centre de service de Volcano le plus près de vous. Si vous devez envoyer votre produit par la poste au centre de service, mettez votre nom, adresse et une description du problème sur le produit et l'envoyez au centre de service avec en port et assurances payés. S'il est nécessaire d'écrire au centre de service ou à l'usine, faites référence à votre cuisinière par le numéro de modèle. N'envoyez pas la bouteille de propane.
5. Si vous n'êtes pas satisfait avec le produit appelez un des numéros listés sur la couverture de ce manuel.

Service

- Toute réparation aux chemins de gaz et les composants associés devraient être réalisée par Volcano ou une personne agréée seulement.
- Les réparations et service réalisé par le propriétaire devraient être limités :
 - Au nettoyage
 - Au remplacement de la bouteille
- Pour trouver un service et réparation autorisé appelez 888-320-2005.

Pièces de remplacement – Cuisinière pliante Volcano

Liste des pièces

NO D'ÉLÉMENT	DÉSCRIPTION	NOTE	QUANTITÉ
1	Châssis intérieure		1
20	Châssis extérieure		1
3	Pied		3
4	Verrou de réglage de ventilation	Doit être ouvert pour utilisation de propane	1
5	Anneau de réglage de ventilation		1
6	Poignée		1
7	Grille supérieure		1
8	Plaque pour diffuser la chaleur		1
9	Grille inférieure		1
10	Poêle au fond		1
11	Berceau du brûleur		1
12	Brûleur de propane		1
13	Régulateur		1
14	Tuyau		1
15	Tube d'orifice		1
16	Clé		2
17	Étiquette de sécurité de propane		1
18	Trou pour la ventilation		1

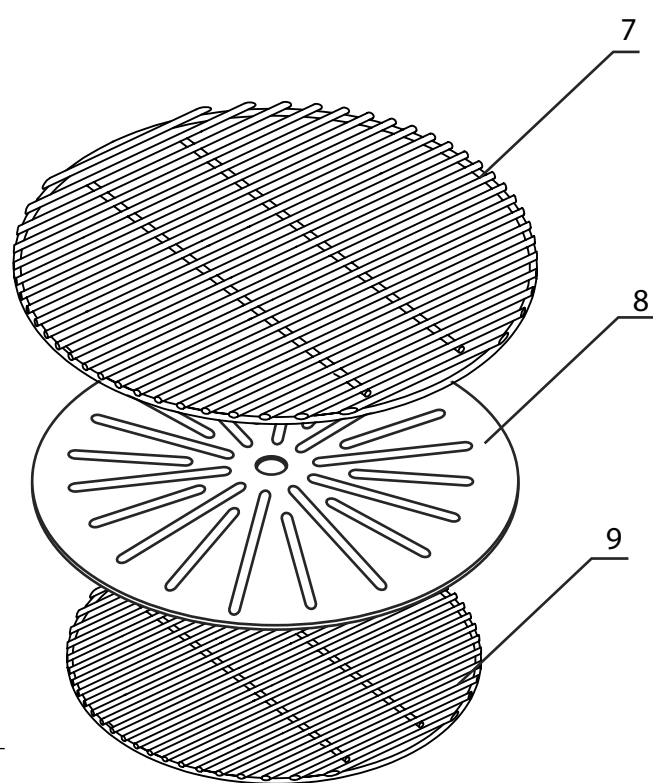
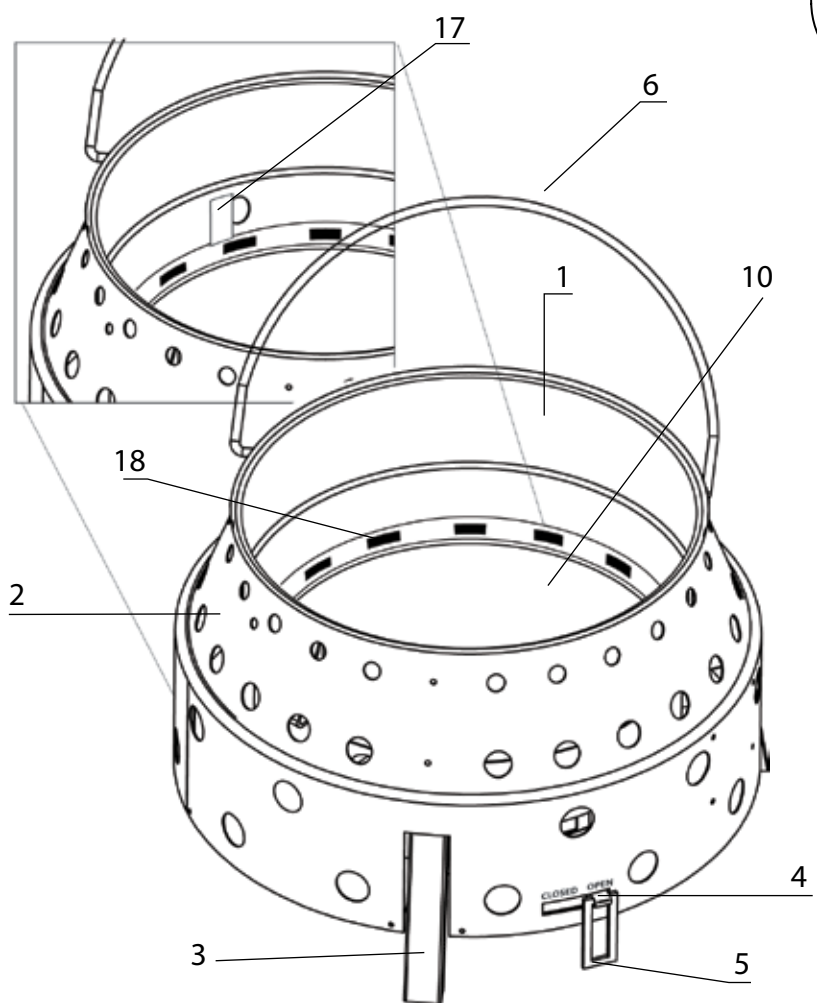
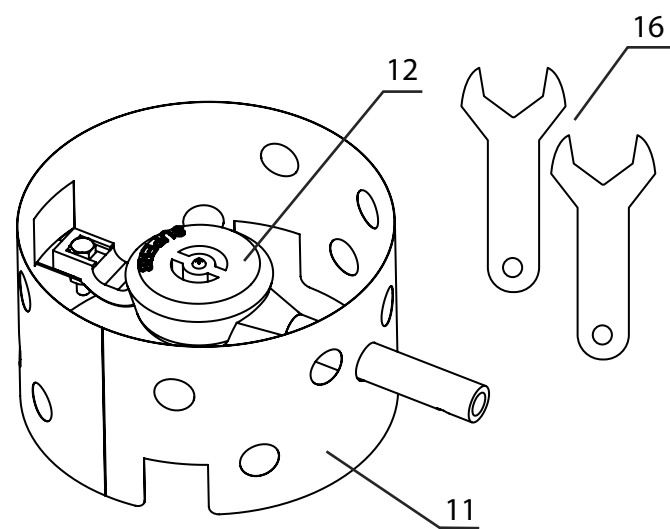
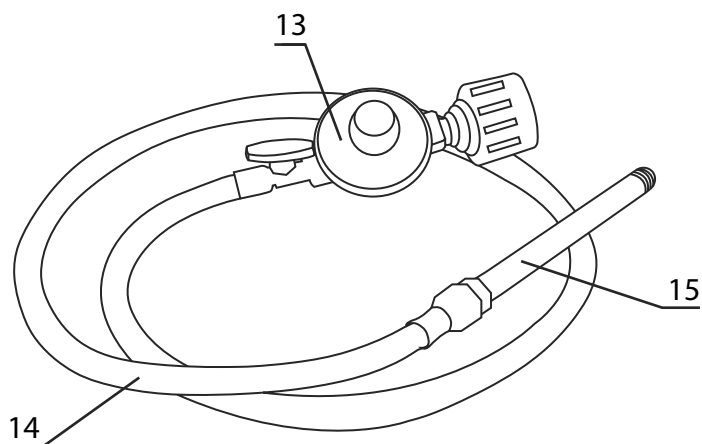

Cuisinière pliante Volcano

Contenus – Gril 20-200

- (1) Cuisinière Volcano
- (1) Manuel d'instructions
- (1) Grille inférieure
- (1) Grille supérieure
- (1) Plaque pour diffuser la chaleur
- (1) Sac de rangement



Contenus – Gril 20-300

- (1) Cuisinière Volcano
- (1) Brûleur à propane
- (1) Manuel d'instructions
- (1) Grille inférieure
- (1) Grille supérieure
- (1) Plaque pour diffuser la chaleur
- (2) Clés
- (1) Assemblage du régulateur/tuyau
- (1) Appareil pour l'allumage à allumette
- (1) Sac de rangement



Accessoires

Les accessoires suivants sont disponibles :

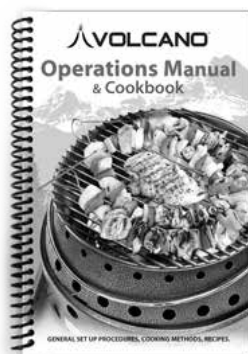

Livre de recettes et
manuel technique
30-600



Couverture Volcano
30-700



Brochette flexible
30-800



Sac de rangement Volcano
30-510



Dessous-de-plat
40-012



Manche
30-020



Adaptateur pour la soupape de propane
30-390



Grille intermédiaire
30-091



Grille pour rôtir
40-013

Visitez nous – www.volcanogrills.com
Appelez nous – 888.320.2005

Garantie Limitée de Volcano

Votre cuisinière Volcano est couverte par une garantie limitée d'un (1) an dès la date d'achat contre tout défaut de fabrication ou matériel (sauf la peinture). Pendant cette période, le fabricant corrigera tout défaut ou imperfection associé avec votre cuisinière en remplaçant ou réparant les parties défectueuses. Le client devra assumer la responsabilité des frais de transport. Le fabricant ne sera pas responsable pour la réparation ou remplacement du matériel qui a été mal entretenu, abusé ou modifié. Ce produit est garanti de performer comme décrit dans son étiquette et dans la littérature de Volcano II Corporation. Volcano II Corporation déclinera toute garantie implicite de qualité marchande ou d'aptitude à un emploi donné, et en aucun cas ne pourra être tenue responsable de tout dommage particulier. Un accord préalable et un numéro d'autorisation de retour de marchandise sont requis pour toute marchandise retournée. Toute marchandise retournée doit être accompagnée par une copie de la facture originale.

Date d'achat : _____

Numéro de modèle : _____

Acheté à : _____

Prix d'achat : _____



Volcano II Corporation · 1844 North Technology Drive · Springville, UT 84663 Etats-Unis.
888.320.2005

Volcano II Corporation, Tous Droits Réservés.